

SaToS

Software aided analysis of Terms of Services

Daniel Braun, Elena Scepankova, Patrick Holl 21.09.2017, München

Chair of Software Engineering for Business Information Systems (sebis)
Faculty of Informatics
Technische Universität München
www.matthes.in.tum.de

Legal Tech for Consumers

- Existing imbalance of power between customers and companies
- Legal Tech solutions could help to address this imbalance (e.g. Flightright)
- In practice, they often help to cement the imbalance

How can we empower customers with legal tech?

The screenshot shows the Thomann website's 'Allgemeine Geschäftsbedingungen' (General Terms and Conditions) page. The page is in German and is part of an online shop. The header includes the Thomann logo, navigation links (Produkte, Service, Hilfe, Über uns), and user options (Kundencenter, Merkliste, German flag, shopping cart). A search bar and promotional links (Top-Seller, Hot Deals, Schnäppchen, Neuheiten) are also visible. The main content area is titled 'Allgemeine Geschäftsbedingungen' and contains five numbered paragraphs detailing the terms of service. A left sidebar provides navigation for the Thomann Info-Portal, including links to 'Infos über Thomann', 'Hilfe-Bereich', 'Service', 'Unsere Fachabteilungen', and 'Das Kleingedruckte'. Below this, there is a 'Kontakt zu uns' section with contact information and a 'Postanschrift' section with the company's address.

thomann Produkte Service Hilfe Über uns Kundencenter Merkliste

Git/Bass Drums Keys Recording Software PA Licht DJ Mikros Signalproz. Brass Traditionell Noten Cases Kabel Zubehör

Suchbegriff... Top-Seller Hot Deals Schnäppchen Neuheiten Ihr Job bei Thomann Hier geht's zu unseren Stellenangeboten

Infos über Thomann > Allgemeine Geschäftsbedingungen

Allgemeine Geschäftsbedingungen

§ 1 Allgemeines

1. Für die Geschäftsbeziehungen jeglicher Art zwischen der Thomann GmbH, Hans-Thomann-Straße 1, 96138 Burgebrach (nachfolgend „Musikhaus Thomann“ genannt) und dem Kunden gelten die nachfolgenden Allgemeinen Geschäftsbedingungen in ihrer jeweils gültigen Fassung. Kunden können sowohl Unternehmer als auch Verbraucher sein. Verbraucher ist jede natürliche Person, die ein Rechtsgeschäft zu Zwecken abschließt, die überwiegend weder ihrer gewerblichen noch ihrer selbständigen beruflichen Tätigkeit zugerechnet werden können (§ 13 BGB). Unternehmer ist eine natürliche oder juristische Person oder eine rechtsfähige Personengesellschaft, die bei Abschluss eines Rechtsgeschäfts in Ausübung ihrer gewerblichen oder selbständigen beruflichen Tätigkeit handelt (§ 14 BGB).
2. Die Darstellung der Produkte im Onlineshop stellt kein rechtlich bindendes Angebot, sondern nur einen unverbindlichen Online-Katalog des Warensortiments dar. Durch Anklicken des Buttons "Kaufen" gibt der Kunde eine verbindliche Bestellung der im Warenkorb enthaltenen Waren ab. Eine Bestätigung des Eingangs der Bestellung folgt unverzüglich nach dem Absenden der Bestellung. Der Kaufvertrag kommt erst mit unserer separaten Auftragsbestätigung zustande. Der Vertragstext wird gespeichert und die Bestelldaten und die Allgemeinen Geschäftsbedingungen werden dem Kunden per E-Mail zugesandt. Alle früheren Bestellungen können vom Kunden im Login-Bereich eingesehen werden.
3. Das Musikhaus Thomann behält sich vor, die versprochene Leistung nicht zu erbringen, wenn sich nach Vertragsschluss herausstellt, dass die Ware nicht verfügbar ist, obwohl ein entsprechendes Verpflichtungsgeschäft abgeschlossen wurde. In einem solchen Fall erhält der Kunde unverzüglich Nachricht. Eventuell bereits erbrachte Gegenleistungen werden unverzüglich erstattet. Weitere Ansprüche gegen das Musikhaus Thomann sind ausgeschlossen.
4. Vertragssprache ist Deutsch.
5. Im Einzelnen durchläuft der Kunde bei einer Bestellung im Onlineshop folgende technische Schritte:
 - Klick auf Schaltfläche "zur Kasse gehen" im eingeblendeten Warenkorb
 - Weiterleitung auf allgemeine Bestellübersichtsseite (thomann.de Kasse), auf der im Folgenden die einzelnen Kaufschritte durchlaufen werden
 - **Schritt 1** Auswahl der "Rechnungs- und Lieferadresse" (für den Fall, dass der Kunde kein Kundenkonto besitzt und nicht eingeloggt ist; andernfalls sind Rechnungs- und Lieferadresse hinterlegt)

Thomann Info-Portal

- Infos über Thomann
- Hilfe-Bereich
- Service
- Unsere Fachabteilungen
- Das Kleingedruckte

AGB

- Impressum
- Datenschutzerklärung
- Widerrufsrecht
- Bestellung / Vertragsabschluss
- Mängelhaftungsrecht

Noch mehr Thomann

Kontakt zu uns

09546-9223-66
info@thomann.de

[Hilfe-Seite](#) [Kontakt](#)
[Service](#) [Postanschrift](#)

Postanschrift

Thomann GmbH
Hans-Thomann-Straße 1
D-96138 Burgebrach, Germany

Terms of Services from Online Shops

Bakos et al., 2014:

- studied 48,154 visitors from 90 online software shops
- only 0.2% read the ToS

Obar and Oeldorf-Hirsch, 2016:

- lab study with 543 participants and a made-up social network
- 74% did not read the ToS
- for the others:
 - average reading time was 51 seconds
 - 98% did not realise that they agreed on selling their first-born

Bakos, Y., Marotta-Wurgler, F., & Trossen, D. R. (2014). Does anyone read the fine print? Consumer attention to standard-form contracts. *The Journal of Legal Studies*, 43(1), 1-35
Obar, J. A., & Oeldorf-Hirsch, A. (2016). The biggest lie on the Internet: Ignoring the privacy policies and terms of service policies of social networking services.

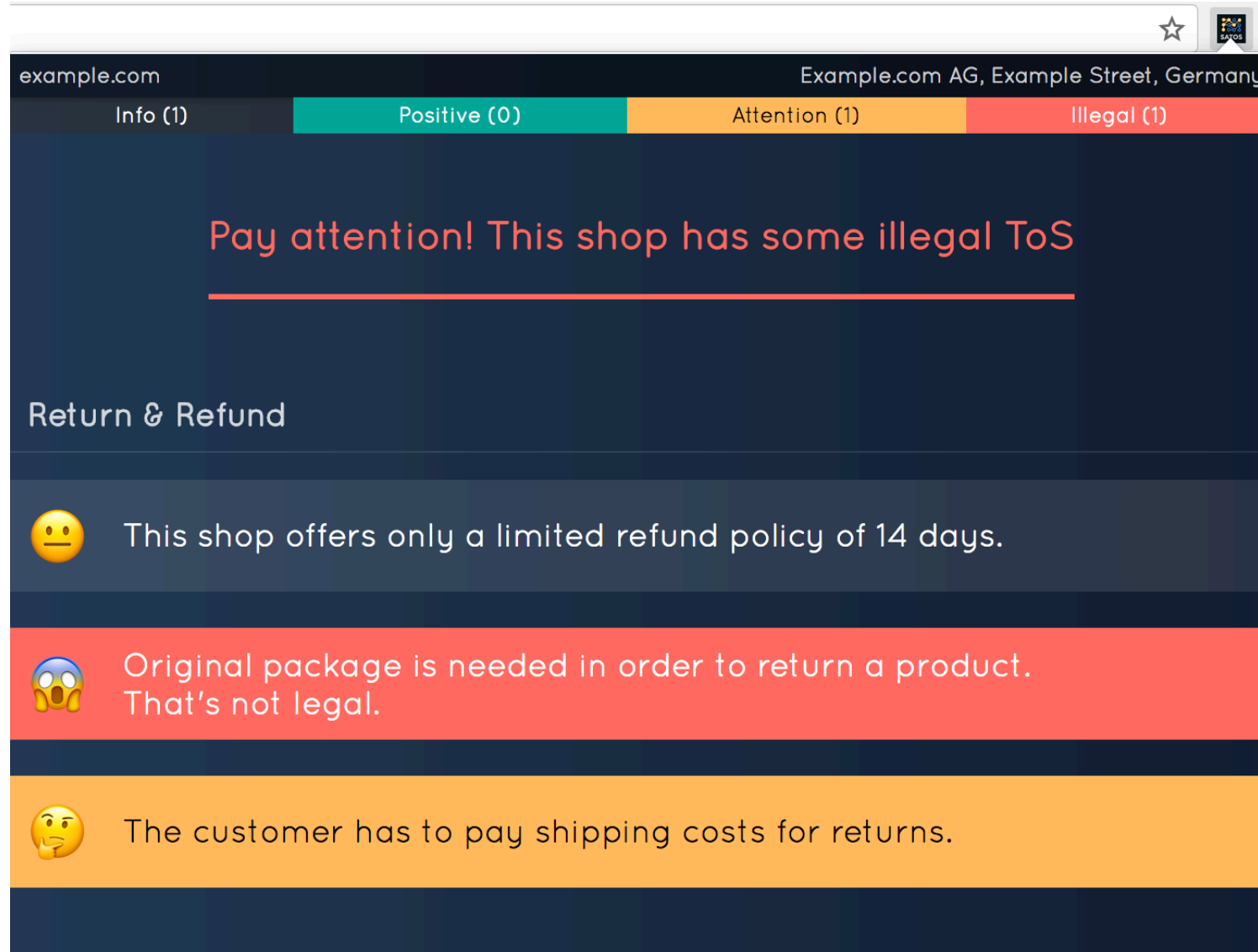

example.com Example.com AG, Example Street, Germany

Info (1) Positive (0) Attention (1) Illegal (1)

Pay attention! This shop has some illegal ToS

Return & Refund

- 🙄 This shop offers only a limited refund policy of 14 days.
- 😱 Original package is needed in order to return a product. That's not legal.
- 🤔 The customer has to pay shipping costs for returns.

Analysis steps:

1. Find Terms of Service
2. Extract relevant facts
3. Simplify and summarise
4. Asses with regard to lawfulness and customer friendliness

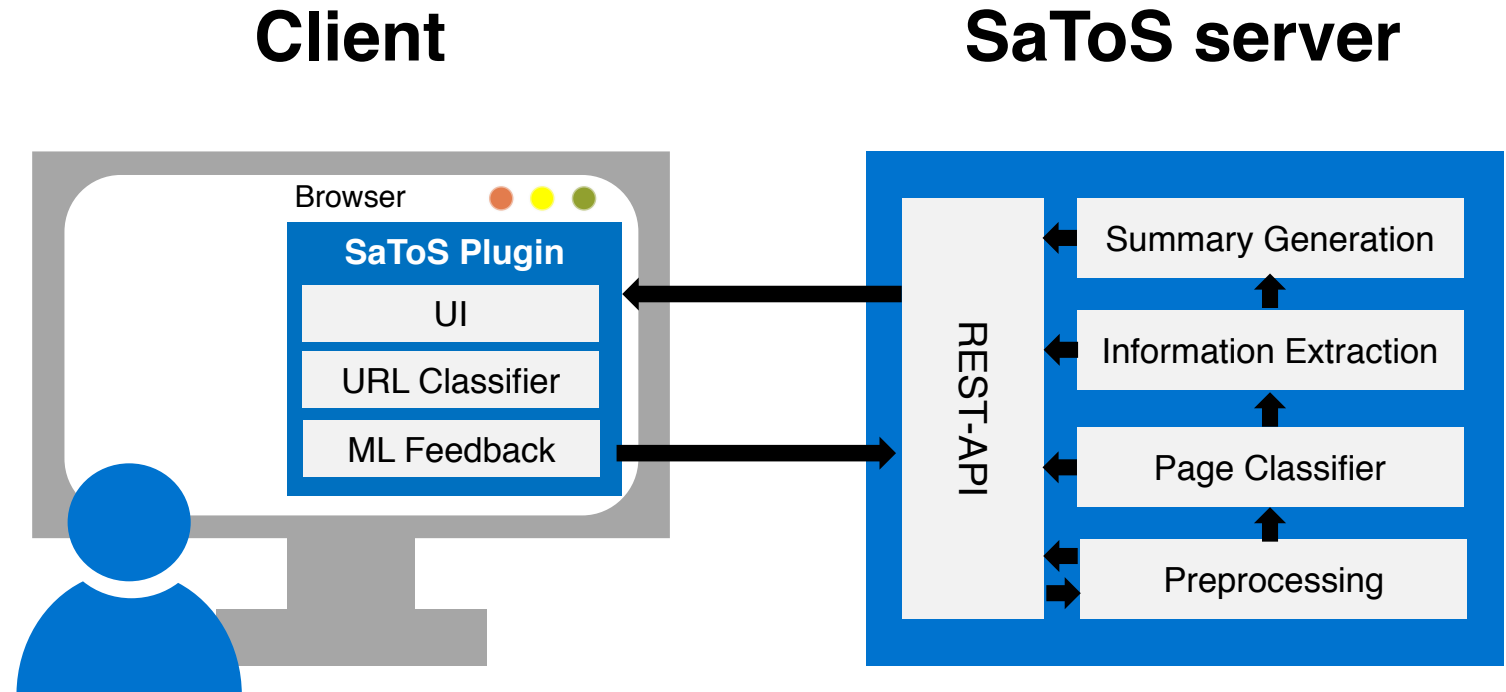

Find Terms of Services

Hybrid approach:

- Rule-based
 - Client side
 - Based on URLs (“agb” and “geschaeftsbedingungen” frequently used)
 - 79.5% precision
 - Avg 0.001 s
- Machine learning
 - Server based
 - Tested on >3000 pages
 - 91.1% precision (86.4% F-Score)
 - Avg 1.4 s

The screenshot shows the Thomann website's 'Allgemeine Geschäftsbedingungen' (General Terms and Conditions) page. The page is structured as follows:

- Navigation:** Top menu includes 'thomann', 'Produkte', 'Service', 'Hilfe', 'Über uns', 'Kundencenter', 'Merkliste', and a language selector (German flag).
- Sub-navigation:** A secondary menu lists product categories: 'Git/Bass', 'Drums', 'Keys', 'Recording', 'Software', 'PA', 'Licht', 'DJ', 'Mikros', 'Signalproz.', 'Brass', 'Traditionell', 'Noten', 'Cases', 'Kabel', 'Zubehör'.
- Search and Promotions:** A search bar with 'Suchbegriff...' and a magnifying glass icon. To the right, there are links for 'Top-Seller', 'Hot Deals', 'Schnäppchen', and 'Neuheiten', along with a 'Ihr Job bei Thomann' button.
- Breadcrumbs:** 'Infos über Thomann' > 'Allgemeine Geschäftsbedingungen'.
- Left Sidebar:**
 - Thomann Info-Portal:** A list of links with dropdown arrows: 'Infos über Thomann', 'Hilfe-Bereich', 'Service', 'Unsere Fachabteilungen', 'Das Kleingedruckte', 'AGB', 'Impressum', 'Datenschutzerklärung', 'Widerrufsrecht', 'Bestellung / Vertragsabschluss', 'Mängelhaftungsrecht', and 'Noch mehr Thomann'.
 - Kontakt zu uns:** Features three circular profile pictures, the phone number '09546-9223-66', the email 'info@thomann.de', and links for 'Hilfe-Seite/Service' and 'Kontakt/Postanschrift'.
 - Postanschrift:** Lists the company address: 'Thomann GmbH, Hans-Thomann-Straße 1, D-96138 Burgebrach, Germany'.
- Main Content:**
 - Section Header:** 'Allgemeine Geschäftsbedingungen'.
 - Section 1:** '§ 1 Allgemeines'.
 - List of Conditions:**
 1. Für die Geschäftsbeziehungen jeglicher Art zwischen der Thomann GmbH, Hans-Thomann-Straße 1, 96138 Burgebrach (nachfolgend „Musikhaus Thomann“ genannt) und dem Kunden gelten die nachfolgenden Allgemeinen Geschäftsbedingungen in ihrer jeweils gültigen Fassung. Kunden können sowohl Unternehmer als auch Verbraucher sein. Verbraucher ist jede natürliche Person, die ein Rechtsgeschäft zu Zwecken abschließt, die überwiegend weder ihrer gewerblichen noch ihrer selbständigen beruflichen Tätigkeit zugerechnet werden können (§ 13 BGB). Unternehmer ist eine natürliche oder juristische Person oder eine rechtsfähige Personengesellschaft, die bei Abschluss eines Rechtsgeschäfts in Ausübung ihrer gewerblichen oder selbständigen beruflichen Tätigkeit handelt (§ 14 BGB).
 2. Die Darstellung der Produkte im Onlineshop stellt kein rechtlich bindendes Angebot, sondern nur einen unverbindlichen Online-Katalog des Warensortiments dar. Durch Anklicken des Buttons "Kaufen" gibt der Kunde eine verbindliche Bestellung der im Warenkorb enthaltenen Waren ab. Eine Bestätigung des Eingangs der Bestellung folgt unverzüglich nach dem Absenden der Bestellung. Der Kaufvertrag kommt erst mit unserer separaten Auftragsbestätigung zustande. Der Vertragstext wird gespeichert und die Bestelldaten und die Allgemeinen Geschäftsbedingungen werden dem Kunden per E-Mail zugesandt. Alle früheren Bestellungen können vom Kunden im Login-Bereich eingesehen werden.
 3. Das Musikhaus Thomann behält sich vor, die versprochene Leistung nicht zu erbringen, wenn sich nach Vertragsschluss herausstellt, dass die Ware nicht verfügbar ist, obwohl ein entsprechendes Verpflichtungsgeschäft abgeschlossen wurde. In einem solchen Fall erhält der Kunde unverzüglich Nachricht. Eventuell bereits erbrachte Gegenleistungen werden unverzüglich erstattet. Weitere Ansprüche gegen das Musikhaus Thomann sind ausgeschlossen.
 4. Vertragssprache ist Deutsch.
 5. Im Einzelnen durchläuft der Kunde bei einer Bestellung im Onlineshop folgende technische Schritte:
 - Klick auf Schaltfläche "zur Kasse gehen" im eingeblendeten Warenkorb
 - Weiterleitung auf allgemeine Bestellübersichtsseite (thomann.de Kasse), auf der im Folgenden die einzelnen Kaufschritte durchlaufen werden
 - **Schritt 1** Auswahl der "Rechnungs- und Lieferadresse" (für den Fall, dass der Kunde kein Kundenkonto besitzt und nicht eingeloggt ist; andernfalls sind Rechnungs- und Lieferadresse hinterlegt)

The screenshot shows the Thomann website's 'Allgemeine Geschäftsbedingungen' (General Terms and Conditions) page. The page is in German and features a navigation menu at the top with categories like 'Produkte', 'Service', 'Hilfe', and 'Über uns'. A search bar and a 'Suchbegriff...' field are visible. The main content area is titled 'Allgemeine Geschäftsbedingungen' and contains a list of terms and conditions. On the left side, there is a 'Thomann Info-Portal' sidebar with links to 'Infos über Thomann', 'Hilfe-Bereich', 'Service', 'Unsere Fachabteilungen', and 'Das Kleingedruckte'. Below this is a 'Kontakt zu uns' section with contact information and a 'Postanschrift' section with the company's address.

thomann Produkte Service Hilfe Über uns Kundencenter Merklisse

Git/Bass Drums Keys Recording Software PA Licht DJ Mikros Signalproz. Brass Traditionell Noten Cases Kabel Zubehör

Suchbegriff... Top-Seller Hot Deals Schnäppchen Neuheiten Ihr Job bei Thomann Hier geht's zu unseren Stellenangeboten

Infos über Thomann > Allgemeine Geschäftsbedingungen

Allgemeine Geschäftsbedingungen

§ 1 Allgemeines

1. Für die Geschäftsbeziehungen jeglicher Art zwischen der Thomann GmbH, Hans-Thomann-Straße 1, 96138 Burgebrach (nachfolgend „Musikhaus Thomann“ genannt) und dem Kunden gelten die nachfolgenden Allgemeinen Geschäftsbedingungen in ihrer jeweils gültigen Fassung. Kunden können sowohl Unternehmer als auch Verbraucher sein. Verbraucher ist jede natürliche Person, die ein Rechtsgeschäft zu Zwecken abschließt, die überwiegend weder ihrer gewerblichen noch ihrer selbständigen beruflichen Tätigkeit zugerechnet werden können (§ 13 BGB). Unternehmer ist eine natürliche oder juristische Person oder eine rechtsfähige Personengesellschaft, die bei Abschluss eines Rechtsgeschäfts in Ausübung ihrer gewerblichen oder selbständigen beruflichen Tätigkeit handelt (§ 14 BGB).
2. Die Darstellung der Produkte im Onlineshop stellt kein rechtlich bindendes Angebot, sondern nur einen unverbindlichen Online-Katalog des Warensortiments dar. Durch Anklicken des Buttons "Kaufen" gibt der Kunde eine verbindliche Bestellung der im Warenkorb enthaltenen Waren ab. Eine Bestätigung des Eingangs der Bestellung folgt unverzüglich nach dem Absenden der Bestellung. Der Kaufvertrag kommt erst mit unserer separaten Auftragsbestätigung zustande. Der Vertragstext wird gespeichert und die Bestelldaten und die Allgemeinen Geschäftsbedingungen werden dem Kunden per E-Mail zugesandt. Alle früheren Bestellungen können vom Kunden im Login-Bereich eingesehen werden.
3. Das Musikhaus Thomann behält sich vor, die versprochene Leistung nicht zu erbringen, wenn sich nach Vertragsschluss herausstellt, dass die Ware nicht verfügbar ist, obwohl ein entsprechendes Verpflichtungsgeschäft abgeschlossen wurde. In einem solchen Fall erhält der Kunde unverzüglich Nachricht. Eventuell bereits erbrachte Gegenleistungen werden unverzüglich erstattet. Weitere Ansprüche gegen das Musikhaus Thomann sind ausgeschlossen.
4. Vertragssprache ist Deutsch.
5. Im Einzelnen durchläuft der Kunde bei einer Bestellung im Onlineshop folgende technische Schritte:
 - Klick auf Schaltfläche "zur Kasse gehen" im eingeblendeten Warenkorb
 - Weiterleitung auf allgemeine Bestellübersichtsseite (thomann.de Kasse), auf der im Folgenden die einzelnen Kaufschritte durchlaufen werden
 - **Schritt 1** Auswahl der "Rechnungs- und Lieferadresse" (für den Fall, dass der Kunde kein Kundenkonto besitzt und nicht eingeloggt ist; andernfalls sind Rechnungs- und Lieferadresse hinterlegt)

Thomann Info-Portal

- Infos über Thomann
- Hilfe-Bereich
- Service
- Unsere Fachabteilungen
- Das Kleingedruckte

AGB

- Impressum
- Datenschutzerklärung
- Widerrufsrecht
- Bestellung / Vertragsabschluss
- Mängelhaftungsrecht

Noch mehr Thomann

Kontakt zu uns

09546-9223-66
info@thomann.de

[Hilfe-Seite](#) [Kontakt](#)
[Service](#) [Postanschrift](#)

Postanschrift

Thomann GmbH
Hans-Thomann-Straße 1
D-96138 Burgebrach, Germany

Allgemeine Geschäftsbedingungen

§ 1 Allgemeines

1. Für die Geschäftsbeziehungen jeglicher Art zwischen der Thomann GmbH, Hans-Thomann-Straße 1, 96138 Burgebrach (nachfolgend „Musikhaus Thomann“ genannt) und dem Kunden gelten die nachfolgenden Allgemeinen Geschäftsbedingungen in ihrer jeweils gültigen Fassung. Kunden können sowohl Unternehmer als auch Verbraucher sein. Verbraucher ist jede natürliche Person, die ein Rechtsgeschäft zu Zwecken abschließt, die überwiegend weder ihrer gewerblichen noch ihrer selbständigen beruflichen Tätigkeit zugerechnet werden können (§ 13 BGB). Unternehmer ist eine natürliche oder juristische Person oder eine rechtsfähige Personengesellschaft, die bei Abschluss eines Rechtsgeschäfts in Ausübung ihrer gewerblichen oder selbständigen beruflichen Tätigkeit handelt (§ 14 BGB).
2. Die Darstellung der Produkte im Onlineshop stellt kein rechtlich bindendes Angebot, sondern nur einen unverbindlichen Online-Katalog des Warensortiments dar. Durch Anklicken des Buttons "Kaufen" gibt der Kunde eine verbindliche Bestellung der im Warenkorb enthaltenen Waren ab. Eine Bestätigung des Eingangs der Bestellung folgt unverzüglich nach dem Absenden der Bestellung. Der Kaufvertrag kommt erst mit unserer separaten Auftragsbestätigung zustande. Der Vertragstext wird gespeichert und die Bestelldaten und die Allgemeinen Geschäftsbedingungen werden dem Kunden per E-Mail zugesandt. Alle früheren Bestellungen können vom Kunden im Login-Bereich eingesehen werden.
3. Das Musikhaus Thomann behält sich vor, die versprochene Leistung nicht zu erbringen, wenn sich nach Vertragsschluss herausstellt, dass die Ware nicht verfügbar ist, obwohl ein entsprechendes Verpflichtungsgeschäft abgeschlossen wurde. In einem solchen Fall erhält der Kunde unverzüglich Nachricht. Eventuell bereits erbrachte Gegenleistungen werden unverzüglich erstattet. Weitere Ansprüche gegen das Musikhaus Thomann sind ausgeschlossen.
4. Vertragssprache ist Deutsch.
5. Im Einzelnen durchläuft der Kunde bei einer Bestellung im Onlineshop folgende technische Schritte:
 - Klick auf Schaltfläche "zur Kasse gehen" im eingeblendeten Warenkorb
 - Weiterleitung auf allgemeine Bestellübersichtsseite (thomann.de Kasse), auf der im Folgenden die einzelnen Kaufschritte durchlaufen werden
 - **Schritt 1** Auswahl der "Rechnungs- und Lieferadresse" (für den Fall, dass der Kunde kein Kundenkonto besitzt und nicht eingeloggt ist; andernfalls sind Rechnungs- und Lieferadresse hinterlegt)

Allgemeine Geschäftsbedingungen

§ 1 Allgemeines

1. Für die Geschäftsbeziehungen jeglicher Art zwischen der Thomann GmbH, Hans-Thomann-Straße 1, 96138 Burgebrach (nachfolgend „Musikhaus Thomann“ genannt) und dem Kunden gelten die nachfolgenden Allgemeinen Geschäftsbedingungen in ihrer jeweils gültigen Fassung. Kunden können sowohl Unternehmer als auch Verbraucher sein. Verbraucher ist jede natürliche Person, die ein Rechtsgeschäft zu Zwecken abschließt, die überwiegend weder ihrer gewerblichen noch ihrer selbständigen beruflichen Tätigkeit zugerechnet werden können (§ 13 BGB). Unternehmer ist eine natürliche oder juristische Person oder eine rechtsfähige Personengesellschaft, die bei Abschluss eines Rechtsgeschäfts in Ausübung ihrer gewerblichen oder selbständigen beruflichen Tätigkeit handelt (§ 14 BGB).
2. Die Darstellung der Produkte im Onlineshop stellt kein rechtlich bindendes Angebot, sondern nur einen unverbindlichen Online-Katalog des Warensortiments dar. Durch Anklicken des Buttons "Kaufen" gibt der Kunde eine verbindliche Bestellung der im Warenkorb enthaltenen Waren ab. Eine Bestätigung des Eingangs der Bestellung folgt unverzüglich nach dem Absenden der Bestellung. Der Kaufvertrag kommt erst mit unserer separaten Auftragsbestätigung zustande. Der Vertragstext wird gespeichert und die Bestelldaten und die Allgemeinen Geschäftsbedingungen werden dem Kunden per E-Mail zugesandt. Alle früheren Bestellungen können vom Kunden im Login-Bereich eingesehen werden.
3. Das Musikhaus Thomann behält sich vor, die versprochene Leistung nicht zu erbringen, wenn sich nach Vertragsschluss herausstellt, dass die Ware nicht verfügbar ist, obwohl ein entsprechendes Verpflichtungsgeschäft abgeschlossen wurde. In einem solchen Fall erhält der Kunde unverzüglich Nachricht. Eventuell bereits erbrachte Gegenleistungen werden unverzüglich erstattet. Weitere Ansprüche gegen das Musikhaus Thomann sind ausgeschlossen.
4. Vertragssprache ist Deutsch.
5. Im Einzelnen durchläuft der Kunde bei einer Bestellung im Onlineshop folgende technische Schritte:
 - Klick auf Schaltfläche "zur Kasse gehen" im eingeblendeten Warenkorb
 - Weiterleitung auf allgemeine Bestellübersichtsseite (thomann.de Kasse), auf der im Folgenden die einzelnen Kaufschritte durchlaufen werden
 - **Schritt 1** Auswahl der "Rechnungs- und Lieferadresse" (für den Fall, dass der Kunde kein Kundenkonto besitzt und nicht eingeloggt ist; andernfalls sind Rechnungs- und Lieferadresse hinterlegt)

Extract relevant facts

	unlawfull	rules (translated from German)
Right of warranty	New goods: less than 2 years; used goods: less than 1 year	-warranty . . . ([0-9]* [one two . . .]) [day(s) month(s) year(s)] AND used OR NOT used (goods products) -warranty . . . used (goods products) . . . excluded
Right of withdrawal	Products have to be send back using the original packaging	-product . . . original (packaging packed . . .) . . . (return send back) -original (packaging packed . . .) . . . (return send back)
Period for withdrawal	Period of less than 14 days for shops trading in the EU	-withdraw . . . ([0-9]* [one two . . .]) [day(s) month(s) year(s)]
Obligation to inspect product	Warranty rights only if customer inspects and/or reports any product defects	-warranty . . . [inspect report] AND NOT merchant
Risk of loss	In case of shipped sales the customer bears the risk of loss	-[risk of loss bearing the risk] . . . [shipped carriage of goods] . . . consumer

```
{  
  topic: "Widerrufsrecht",  
  dataType: "Timespan",  
  value: 14,  
  unit: "Tag",  
  sentence: "Sie haben das Recht, binnen  
            vierzehn Tagen ohne Angabe von  
            Gründen diesen Vertrag zu  
            widerrufen."  
}
```

```
{  
  topic: "Widerrufsrecht",  
  dataType: "Timespan",  
  value: 14,  
  unit: "Tag",  
  sentence: "Sie haben das Recht, binnen  
            vierzehn Tagen ohne Angabe von  
            Gründen diesen Vertrag zu  
            widerrufen."  
}
```

=> Der Betreiber gewährt ein Widerrufsrecht von 14 Tagen.

```
{  
  topic: "Widerrufsrecht",  
  dataType: "Timespan",  
  value: 14,  
  unit: "Tag",  
  sentence: "Sie haben das Recht, binnen  
            vierzehn Tagen ohne Angabe von  
            Gründen diesen Vertrag zu  
            widerrufen."  
}
```

=> Der Betreiber gewährt ein Widerrufsrecht von 14 Tagen.

```
"topic": "Widerrufsrecht",  
"classifications": [  
  {  
    "classification": "legal",  
    "value": 14,  
    "unit": "Tag"  
  }  
]
```

=> legal

Satos

Never, unintentionally lose your soul again!

proudly presented by sebis, the legal informatics chair @TUM
Patrick, Elena, Daniel

This is a minimal user interface for Satos. Right now, Satos only supports paragraphs related to **warranty** and the **right of withdrawal**

<http://www.mediamarkt.de>

Analyze

Overview

The page you provided is **not** a ToS page but we'll try to find it.

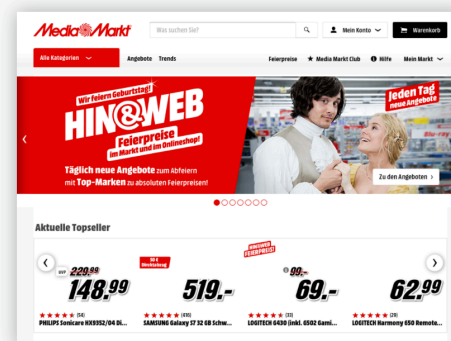

www.mediamarkt.de (DE)
Media-Saturn IT Services, Wankelstrasse 5, Ingolstadt

Elektronik, Trends & Technik kaufen im Onlineshop von MediaMarkt
MediaMarkt – Europas Elektromarkt Nummer 1! Riesige
Markenauswahl zum Tiefpreis ✓ Alle Produkte in über 250
Märkten abholbar ✓ Sichere und flexible Zahlungsmittel ✓

The terms of service page is located at
<http://www.mediamarkt.de/de/shop/AGB.html>

Analysis

The terms of service seems to be OK

Widerruf & Rückgaberecht

Die **Widerrufsfrist** beträgt **vierzehn Tage** ab dem Tag des Vertragsabschlusses .



Der Betreiber gewährt ein Widerrufsrecht von 14 Tagen.

Gewährleistung

handelt der Kunde bei seiner Bestellung in Ausübung seiner **gewerblichen** oder selbständigen beruflichen Tätigkeit , verjähren **Mängelansprüche** innerhalb von **12 Monaten** ab Übergabe der Ware .



Der Betreiber gewährt gewerblichen Kunden eine Gewährleistungsfrist von 12 Monaten für neue Waren.

SaToS konnte keine Angaben zu Gewährleistungsfristen für Privatkunden finden. Gesetzlich stehen Verbrauchern mindestens 24 Monate für Neuware zu.

(Some) Possible Applications

- Browser plugin for customers
- Support customer protection agencies
- B2B standard form contract (e.g. supply chain)

More Information:

Braun, Daniel; Scepankova, Elena; Holl, Patrick; Matthes, Florian
SaToS: Assessing and Summarising Terms of Services from German Webshops
INLG 2017 - Proceedings of the 9th International Natural Language Generation Conference



Daniel Braun, M.Sc.

Technische Universität München
Faculty of Informatics
Chair of Software Engineering for Business
Information Systems

Boltzmannstraße 3
85748 Garching bei München

Tel +49.89.289. 19546
Fax +49.89.289.17136

daniel.braun@tum.de
www.matthes.in.tum.de

